

PLATAFORMA VIBRATORIA YV30R Vibroboost GS

• Potente vibración triplana con la última tecnología en monitores gráficos.



MONITOR VIBROBOOST CON DISPLAY GRÁFICO



AGARRE HIPOALERGÉNICO MULTIPOSICIÓN



Nuevo Monitor GSR Graphics 100% Intuitivo



1 Seleccionar el nivel



2 Seleccionar tipo de ejercicio

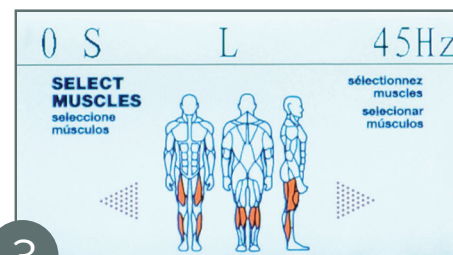

3 Seleccionar parte del cuerpo a ejercitar



4 Seleccionar la posición

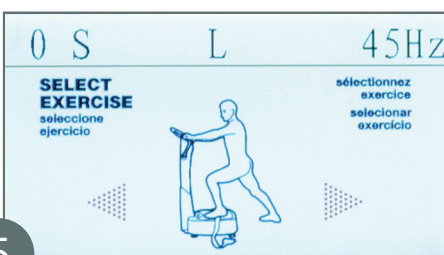

5 Seleccionar el tiempo



6

PLATAFORMA VIBRATORIA YV30R Vibroboost GS

- **Vibración Triplana;** favorece la eliminación más rápida de la celulitis y permite hacer un entrenamiento intensivo.
- **Peso máximo de usuario:** 150 kg .
- Equipada con **2 potentes motores AC de 200 W.**
- **Panel de control en la parte inferior de la columna central** que facilita el acceso a los mandos en los ejercicios de suelo.
- **Plato de Vibración de** 50 x 70 cm para un ejercicio más cómodo.
- **Realizado en fibra de vidrio;** que proporciona resistencia y ligereza en el transporte.
- **Monitor GSR Graphics .** Funciones:
 - **Múltiples programas para ejercitar cada parte del cuerpo de forma fácil e intuitiva.**
 - **Frecuencia:** 30, 35, 40 y 45 Hz.
 - **Amplitudes:** Baja: 1 to 2 mm. / Alta: 3 to 4 mm.
 - **Tiempos:** 30-90 segundos
- **Manilla con agarre central (hipoalergénico)** para un mayor comfort y reposacabezas para ejercicios sentado en la plataforma.
- Incluye **tapete de yoga de 10 mm de espesor** para realizar ejercicios de suelo con mayor comfort, especialmente aquéllos que requieren apoyo de extremidades superiores, caderas o glúteos.

Medidas

Línea de producto: Clases Grupales
Familia: Plataformas Vibratorias

Peso: 71 Kg.
Peso max. usuario: 150 Kg.
Altura: 140 cm.
Altura: 70 cm.
Longitud: 70 cm.

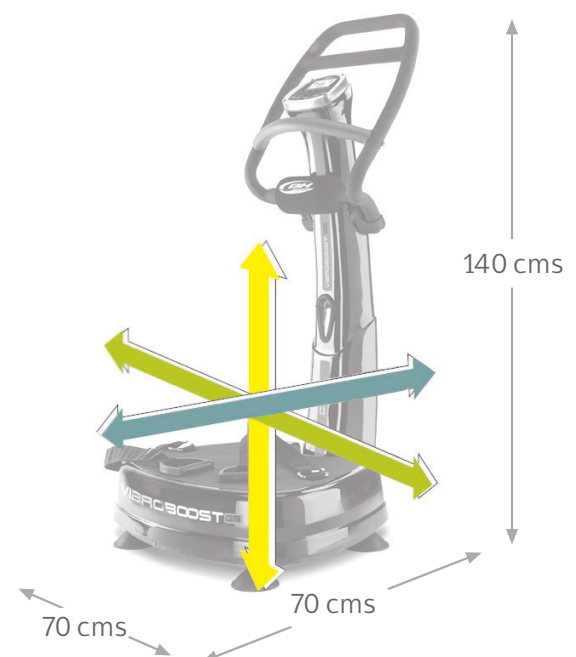

VIBRACIÓN TRIPLANA